

www.kotobarabia.com

الدولة العصرية

دولة مؤسسات

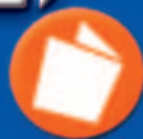

www.kotobarabia.com



د. حسن أبشر الطيب



د. حسن أبشر الطيب

طبقا لقوانين الملكية الفكرية

جميع حقوق النشر و التوزيع الالكتروني
لهذا المصنف محفوظة لكتب عربية. يحظر
نقل أو إعادة نسخ أو إعادة بيع أي جزء من
هذا المصنف و بثه الكترونيا (عبر الانترنت أو
للمكتبات الالكترونية أو الأقراص المدمجة أو أي
وسيلة أخرى) دون الحصول على إذن كتابي من
كتب عربية. حقوق الطبع الورقي محفوظة
للمؤلف أو ناشره طبقا للتعاقدات السارية.

الفهرس

الفصل الأول: الدولة العصرية دولة مؤسسات

الفصل الثاني: ماهية السياسة العامة

الفصل الثالث: المحاور النظرية والتجريبية لعلم السياسة العامة

الفصل الرابع: النماذج النظرية ودورها فى تأطير مناهج دراسة
السياسة العامة

الفصل الخامس: وضع السياسات العامة

الفصل السادس: تحليل السياسات العامة

الفصل السابع: السياسات العامة والتحديات البيئية والأدارية
المتسارعة والمتجددة

بِسْمِ اللَّهِ الرَّحْمَنِ الرَّحِيمِ

مقدمة

إن تحقيق آفاق أفضل للدولة في نواحي الحياة المادية، وغير المادية؛ رهين بكفاءة وفعالية مؤسساتها. فالمؤسسات هي الكيانات الأساسية التي تنتظم في نسقها فعاليات المجتمع، متى ما كان منتهجاً لسياسات عامة تشارك في صنعها وتنفيذها وتحليلها وتقييمها كل الكيانات المجتمعية. من هذا المنطلق تبرز إلى موقع الصدارة معاني المقولة الذهبية: إن السياسات العامة عظيمة الأهمية وكبيرة الأثر، لأنها تشكل الحاضر وتضع اللبنة الأساسية للمستقبلات البديلة. ولذلك لا ينبغي أن تترك لجهود الحكومة وحدها، بل ينبغي أن تتفاعل وتتكامل وتتمازج وتتعاون كل الفعاليات المجتمعية لرسم السياسات العامة، والإسهام الإيجابي في تنفيذها وتقييمها، وإعادة تشكيلها متى ما كان ذلك ضرورياً، لكي تكون معبرة عن احتياجات وطموحات وأهداف المجتمع.

تقديراً لهذه الأهمية المتميزة للسياسات العامة، فقد وجدت عناية خاصة في الدول الغربية. وقد تبلور هذا الاهتمام والتقدير في العناية التي وجدتها من العديد من الجامعات والمنظمات والهيئات البحثية التي عنيت بها فكرياً وعملاً وتجربة، وخصصت لها برامج دراسية وبحثية، وحوليات ودوريات علمية ومهنية، كان نتائجها إثراء المحاور الفكرية والعملية، وانعكاساتها الإيجابية في ترشيد عمليات صنع وتنفيذ وتقييم السياسات العامة.

إن هناك أسباباً عديدة لتخلفنا في الوطن العربي عن ركب الحضارة الغربية في الكثير من أوجه الحياة العصرية. وتعود أسباب ذلك في جزء كبير منها إلى تعاملنا بردود الفعل، ومحدودية السياسات العامة المتكاملة التي تؤدي إلى نتائج وإنجازات ملموسة، مبنية على أهداف واضحة شاركت في صياغتها كل فعاليات المجتمع. لقد استمرت النخب بصفة خاصة، والفعاليات بصفة عامة، في الكثير من الدول العربية - بالإكراه حيناً وبعدم الحرص على المشاركة أحياناً أخرى - الإذعان لرغبة الحكومة في الهيمنة والإشراف الكلي على وضع وتنفيذ السياسات العامة. ولقد صادف ذلك بطبيعة الحال ميلاً من المؤسسات الحكومية

البيروقراطية إلى إرساء دعائم الهيمنة المركزية، وتأمين مقومات الروتين، وتأكيد التوجهات الرقابية على نحو تفصيلي مأمون، بعيداً عن التصدى لتحديات القضايا والمشاكل المجتمعية، وتداعياتها الآنية والمستقبلية. وفي إطار هذا المناخ لم تتطور - بطبيعة الحال - العناية بدراسة السياسات العامة، وظلت الجهود البحثية بشأنها نادرة ومحدودة.

إدراكاً لأهمية السياسات العامة حاضراً ومستقبلاً، فإن هذا الكتاب يمثل محاولة متواضعة هادفة إلى الإسهام في النمو التراكمي للمعرفة في هذا الموضوع الحيوى المهم الذى لا تزال الأدبيات المنشورة فيه باللغة العربية نادرة. ولقد قصدت أن يكون هذا الكتاب منهجياً، يتناول المحاور الأساسية للسياسات العامة بهدف بلورة رؤية متكاملة لدى الطلاب الدارسين لهذا الموضوع الحيوى من زاوية سياسية أو اجتماعية أو ثقافية. وأحسب أن مادة هذا الكتاب يمكن أن تعين الفعاليات المشاركة فى صنع وتنفيذ وتقويم السياسات العامة على استشراف أدوارها فى إطار المظلة المجتمعية المتكاملة. وإننى لأمل أن يؤدي نشره باللغة العربية إلى إنكفاء جذوة الحماس وتواصلها بين الدارسين والباحثين لإثراء هذا الموضوع البكر بالمزيد من الأطروحات والتحليل، لتأصيل مكوناته ومقوماته الفكرية وممارساته الموضوعية العملية.

الشكر بحقه لعدد من الزملاء الأفاضل الذين أمطرونى بثنائهم على الدراسات التى يشملها هذا الكتاب، وأذاعوا ما استجادوا منها عند نشرها فى بعض الحوليات والدوريات العلمية.

والله من وراء القصد.

د. حسن أبشر الطيب
القاهرة فى 5 أكتوبر 2000م

الفصل الأول

الدولة العصرية دولة مؤسسات

:

" : Harold Laski

.

:

.

.

.

....

.

· (1)''

'' :

: (1

(r) "

"

" :

" :

(r) "

: . ()

: . ()

:

:

:

.

.

.

:

:

.

.

:

.

.

.

:

:

.

" :

...

(ξ)"

: . ()

:

:

.

.

.

" : A. Marshal

(c)"

:

(5)Quoted in A Conversation with Dwight Waldo: An Agenda for Future Reflections, Public Administration Review Vol. 45 No. 4- July August 1985, P. 460

•

•

•

•

•

•

•

•

•

(3)¹¹

:

: ()
:



⋮

⋮

⋮

—

—

⋮

⋮

—

—

.

:

.

:

.

:

:

.

"

.

.

.(Y)"

.

" :

.

.

:

.

()

(A)''

''

: : . ()

• ••••

• (9)¹¹

• :

• _____
• : ()

.

.

:

:

.

.

.

:

:

" " :

POLICY "

" FUTUROLOGY

.SCIENCE

H.G. WELLS . .

(-)

" " " :

. .

.

:

.

"

.

...

.....

...

()

()"

POLICY

.SCIENCE

H.D.

.Lasswell

.

:

:

:

()

-

الفصل الثانى

ماهية السياسة العامة

:

:

:

()

()

"

(1)"

()

: ()

:

:

" *

()"

H.D. lasswell

" *

Thomas R. Dye

() "

()"

" *

Ira Sharkansky

(2) H. D. lasswell: A Pre- View of Policy Sciences, (New York, American Elsevier, 1971) P. 5.

(3) Thomas R. Dye: Understanding Public Policy, (N.J. Prentice-Hall Inc 1981) P. 1.

(4) Ira Sharkansky: Public Administration Policy- Making in Government Agencies, 3 rd ed. (Chicago, Rand McNally 1975) p.

" *

()"

J.B. Mackinney & L.C. Howard

" *

(3) "

" *

() "

(5) J.B. Mackinney & L.C. Howard: Public Administration: Balancing Power and Accountability, (Illinois, Moore Publishing Company, 1979) P. 66.

: : . ()

: : ()
()

" *

(⁸) "

M. Dubnick & B. Bardes

" *

(⁹)"

Robert H. Simons

" *

(¹⁰) "

James Anderson

.

(8) M. Dubnick & B. Bardes: Thinking About Public Policy: A Problem Solving Approach, (New York, John Wiley & Sons Inc 1983) p. 8.

(9) Robert H. Simons: Policy Flow Analysis: A Conceptual Model for Comparative Policy Research, The Western Quarterly (September 1974) p. 465.

(10) James Anderson: Public Policy- Making, (New York, Holt, Rinehart & Winston, 1979) P. 3.

.

" .
.

"
.

"

:
.

"

()

.

.

()

.

.

()

.

.

.

" :

Thomas R. Dye

"

"

"

:

()

()

()

:

:

:

()

LEGITIMACY : ()

UNIVERSAL : ()

RATIONAL : ()

PURPOSIVE : ()

: ()

· : ()

· :
·

FEEDBACK

·
IDEAL MODEL



1. The first part of the document discusses the importance of maintaining accurate records of all transactions and activities. It emphasizes that this is crucial for ensuring transparency and accountability in the organization's operations.

2. The second part outlines the various methods and tools used to collect and analyze data. It highlights the need for consistent data collection practices and the use of advanced analytics to derive meaningful insights from the data.

3. The third part focuses on the role of technology in enhancing data management and reporting. It discusses how modern software solutions can streamline data processing and provide real-time access to key performance indicators.

4. The fourth part addresses the challenges associated with data security and privacy. It stresses the importance of implementing robust security protocols and ensuring that all data is handled in compliance with relevant regulations.

5. The fifth part concludes by summarizing the key findings and recommendations. It reiterates the need for a data-driven approach to decision-making and the importance of ongoing monitoring and evaluation of the data management process.

()

:

SURVIVAL & IDENTITY

:

.

()

:

GROWTH & DEVELOPMENT

:

.

.

:

()

()

()

()

:

:

• ••

.

.

-

-

.

:

:

.

:

()

.

()

.

()

()

-

.

:

:

()

:

... ..

:

()

" :

() "

:

· ..
: ()

:

·
: ()

(: :) ()

·
· ...
:

()

·
:

()

·
:

()

·

: ()

.

.
: ()

.

:

:

.

.ENTERPRENEUR

" :

-

.

-

.

.

.

.

(1)"

: Thomas Dye :

"

REGULATE CONFLICTS

ORGANIZE

DISTRIBUTE

EXTRACT

: ()

.(') "

:

:

()

.

:

.

(13) Thomas R. Dye, *opp. cit.*, P. 3.

:

()

:

.

:

.

.

:

.

:

()

.

.

.

:

:

)

.(

:

.

SYMBOLIC :

()

:

.

:

:

:

.

الفصل الثالث

المحاور النظرية والتجريبية لعلم السياسة العامة

:

:

BEHAVIORAL SCHOOL

Adam Smith

()

()

()

.

:

.

.

()

.

()

Large Scale Investments

H. D. Lasswell

" :

"

•
:

:

•

•

:

:

:

.

.

" .
.

.....

() "

;

()



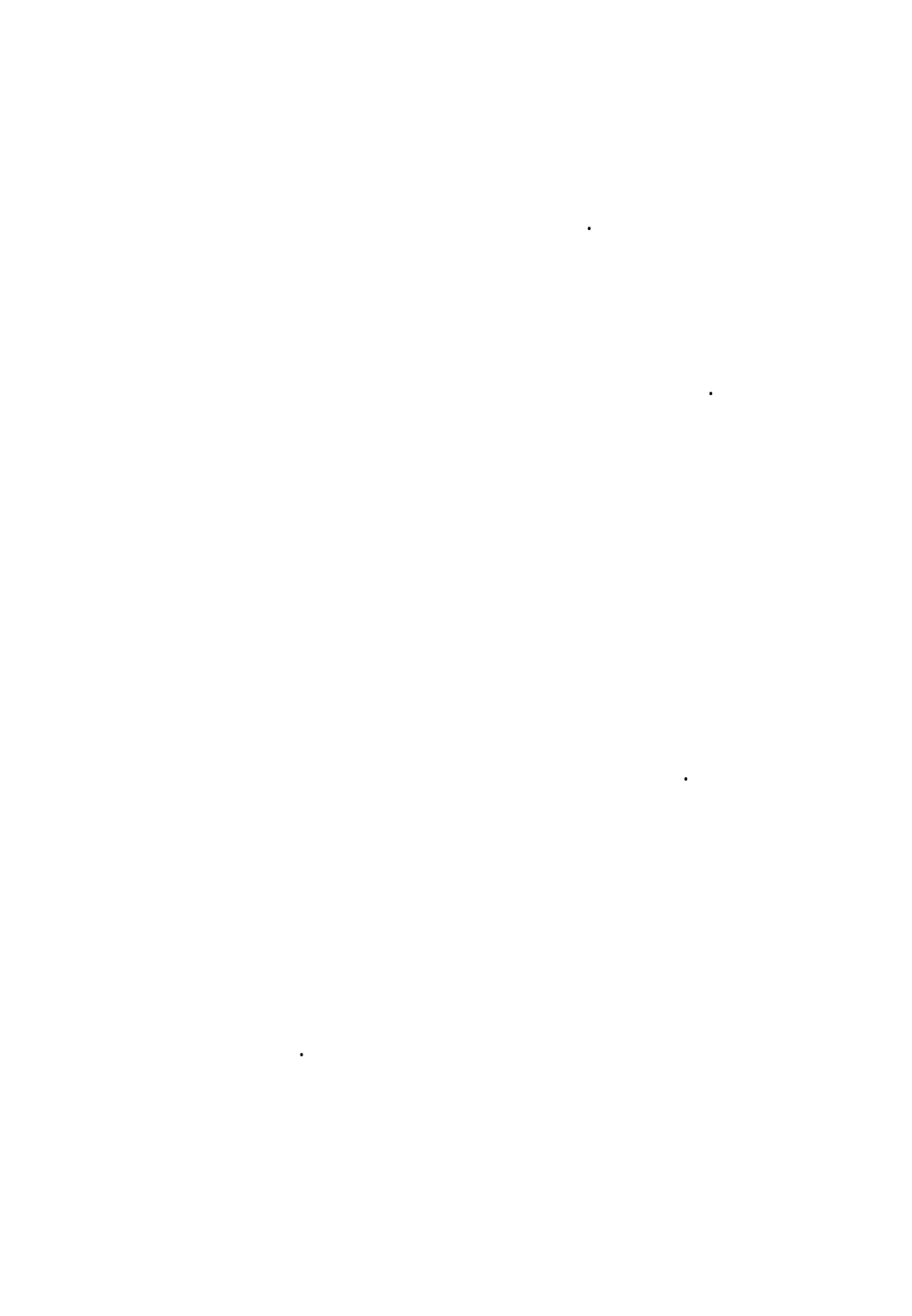

:

.

.

.

.

:

:

.

.

Systems Analysis ()

Cost Benefit Analysis ()

Operations Research

()

.

:

:

.

.

:

.

:

.

-

.

(*)

: ()

-

INTERDISCIPLINARY

:

:

()

:

POLITICAL FEASIBILITY

.

:

()



·
:
()

:

.

(7)

:

: ()

.

: ()

.

:

” ∴

· (ε) ”

∴ ()

MARKET

OPPORTUNITY COST

RESEARCH

. : ()

. " :

. :

.
ECONOMIC ACTIVITY

ECONOMIC PROCESS

.

.

. (e)''

.

.

: : ()

. -

H.

: Lasswell

:

: ()

:

.

.

.

.

.

:

()

()

.

.(7)"

"

"

" : Lawrence Stone

: ()

. -

. (Y)"

:

.

: ()

(7) Lawrence Stone, *The Revival of Narrative: Reflections on a New Old History, Past and Present*, 85 (1979) P. 15.

·
— —

·

" :

GEPOLITIK

· (A)"

:

()

:

()

·

" " .

" .
.

" "

.(INFORMATION TECHNOLOGY)

.

"

"

(INFORMATION SOCIETY)

(9) "

INFORMATIQUE "

OPERATIONS "

" : RESEARCH

...

: ()

() "

: ()

CYBERNETICS

()

CYBERNETICS

GOVERNOR

NORBERT WIENER

.
 " :
 ()
)
 .() ()
 ...
 ...
 . () "

 : : ()
 . -

:

FEEDBACK

.()

CORRECTIVE CONTROL

.PREVENTIVE CONTROL

:

—

.

.

.

()

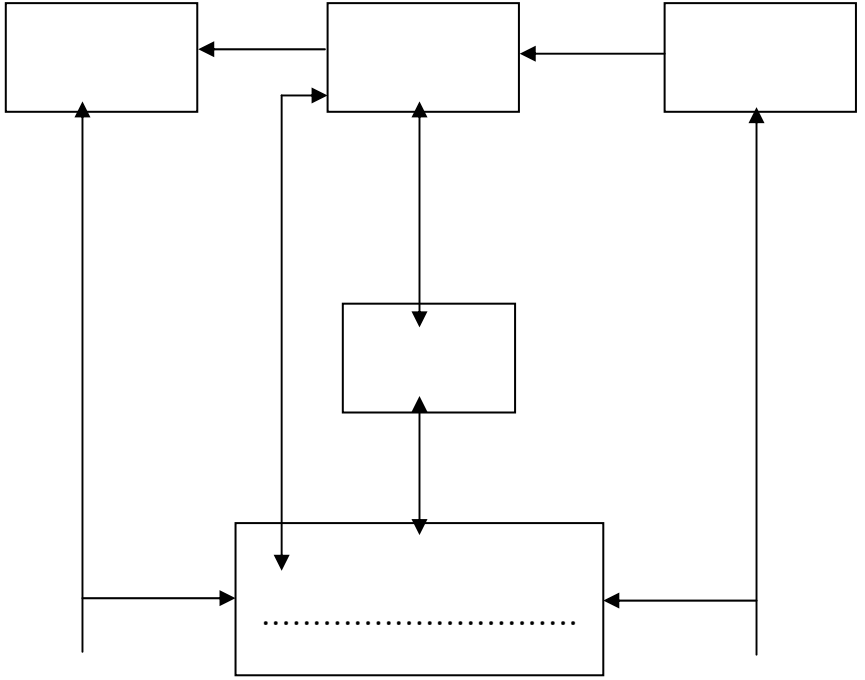

:

:

.

•

•

•

•

•

•

•

•

•

•

الفصل الرابع
النماذج النظرية ودورها في تأطير
مناهج دراسة السياسة العامة

:

MODELS

:

:

()

()

()

()



The INSTITUTIONAL :

MODEL

" " " "

LEGITIMACY

UNIVERSAL

COERCION

" Peter Woll :

,"(1)"

(1)Peter Woll, Public Policy (Cambridge, M. A. Winthrop Publishers, Inc. 1974) P. 32.

VALUES

FACTS

” :

”(٢)

(٢) د. كمال المنوفى: أصول النظم السياسية المقارنة، الطبعة الأولى ١٩٨٧، الكويت، شركة الربيعان للنشر والتوزيع، ص ٢٧١.

.

" :

.

.

.

» (٣)

(٣) د. إسماعيل صبرى مقلد: دراسات فى الإدارة العامة مع بعض تحليلات مقارنة، الطبعة الثانية ١٩٨٠، الكويت، مؤسسة الصباح، ص ١٣-١٤.

F. Taylor SCIENTIFIC MANAGEMENT
MANAGEMENT PRINCIPLES

L. Gulick

THE BEHAVIORAL :

-
MODEL

:

PROCESSES

:

IDENTIFICATION OF :

()

POLICY PROBLEMS

FORMULATION :

()

OF POLICY PROPOSALS

LEGITIMATION OF :

()

POLICIES THROUGH POLITICAL ACTION

POLICY :

()

: IMPLEMENTATION

POLICY EVALUATION :

()

" :

Thomas r. Dye

—

" "

" "

.....

....

(ε)"

POLICY AS

—

GROUP EQUILIBRIUM

(4) Thomas R. Dye: Understanding Public Policy,. (Prentice- Hall, Int. Englewood Cliffs 1981) pp 25-26.

PRESSURES

COUNTER- PRESSURES



:

:

:

:

:

:

:" - "

:

.

...

)

(

:

-

" "

.

...

" (°)

.

(°) جان مينو: الجماعات الضاغطة، ترجمة بهيج شعبان، (بيروت- باريس، منشورات عويدات- الطبعة الثالثة ١٩٨٣) ص ٥١-٥٣.

LATENT GROUP

:

:

()

()

.

()

.

.

POLICY AS ELITE :

()

PREFERENCE

Harmon Zeigler

Thomas R. Dye

;(6)

(6) Thomas R. Dye and Harmon Zeigler: *The Irony of Democracy*, 5th Ed. (Belmont, Calif: Wadsworth 1981).

•

:

.

:

:

-

.

.

"

"

-

"

"

CONSENSUS

. "RULES OF THE GAME" " "

.

.

:

. ...

INCREMENTALISM : -

.

Charles E. Lindblom

" (7)

THE SCIENCE OF MUDDLING - " "

:

" THROUGH

(7) Charles E. Lindblom: The Science of Muddling – Through, Public Administration Review, Vol. 19 (Spring 1995).

.

. ()

:

()

.

.

()

()

()

”

(A)

:

()

RATIONALISM
ACHIEVEMENT

:

EFFICIENT

GOAL

: ()

.

.

.

.

.

.

.

.

.

.

()

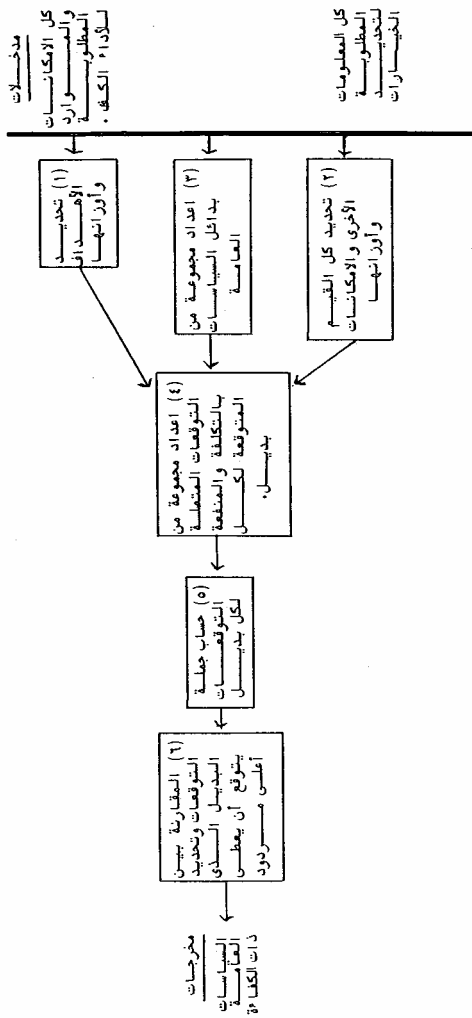

SOURCE : Thomas R. Dye : Understanding Public Policy , : المصدر ;
Prentice Hall Int. Inc. Englewood Cliffs 1981) P. 33

(9)

:

()

"

"

()

"

"

" :

"

()

(9) David Braybrooke and Charles E. Lindblom, *A Strategy of Decision*, (New York, Free Press 1963), Aaron Wildavsky, *The Politics of the Budgetary Process*, (Boston, Little, Brown, 1964).

()

()

()

SYSTEMS :

-
ANALYSIS

OUTPUTS

INPUTS

OUTPUTS

.INPUTS

POLITICAL SYSTEM

INTERDEPENDENCE

INTEGRATION

.

.

:

SYSTEM- MAINTENANCE

ADAPTATION

LEARNING

.GOAL - ATTAINMENT

IDENTITY " " : " " ()

OPEN SYSTEM " " ()

" " " " ()
" "

RATIONALITY

()

()

()

FEEDBACK

"

"

()

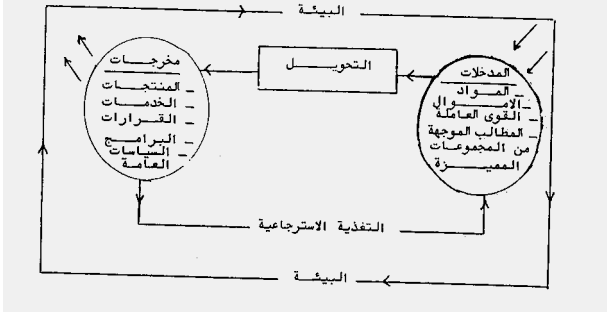

()

SOURCE: David Easton. **The Political System**, (NEW York, Knopf. 1953)

:

-

-

-

.

.

:

:

.

:

:

الفصل الخامس

وضع السياسات العامة

:

":

.

...

.(¹)

.

-

-

: . ()

⋮

⋮

⋮

⋮

⋮

⋮

⋮

⋮

⋮

⋮

⋮

-

-

-

-

-

-

-

-

-

-

· -

STATIC

DYNAMIC

·

·

:

· -

·

SUPREME LAW

.

:

:

()

.

:

.

.

:

(....)

.

:

-

: IDEOLOGY

()

() ()

()

. :

.

.

.

.

:

"

"

:

:

.

:

:

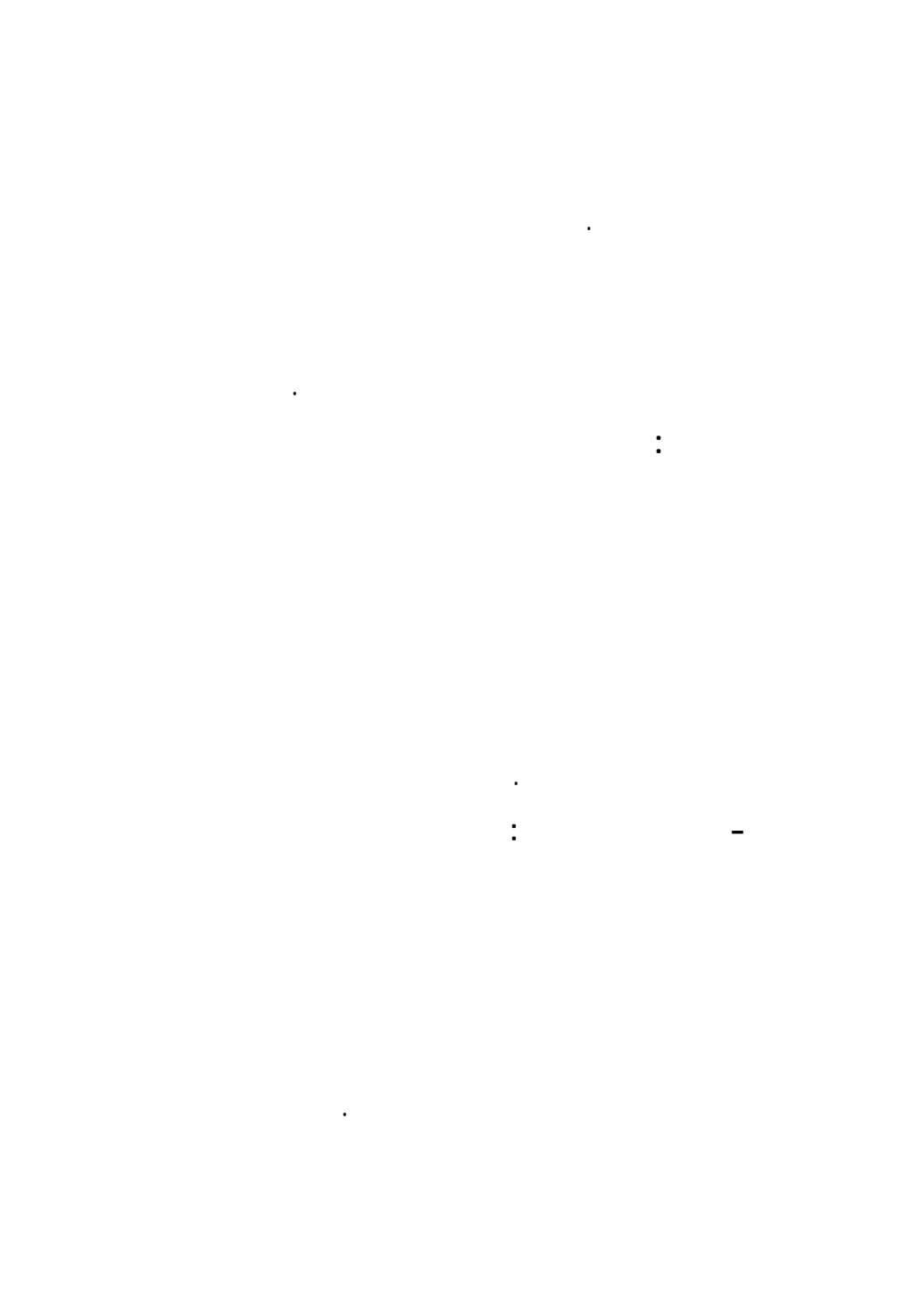

.

PUBLIC INTEREST

INTEREST

.PRESSURE GROUPS

GROUPS

IDEAL MODEL

:

:

.

.

:

.

.....
"....."

.....

.....
"....."

.....
.....
.....

.....

.....
.....

.....





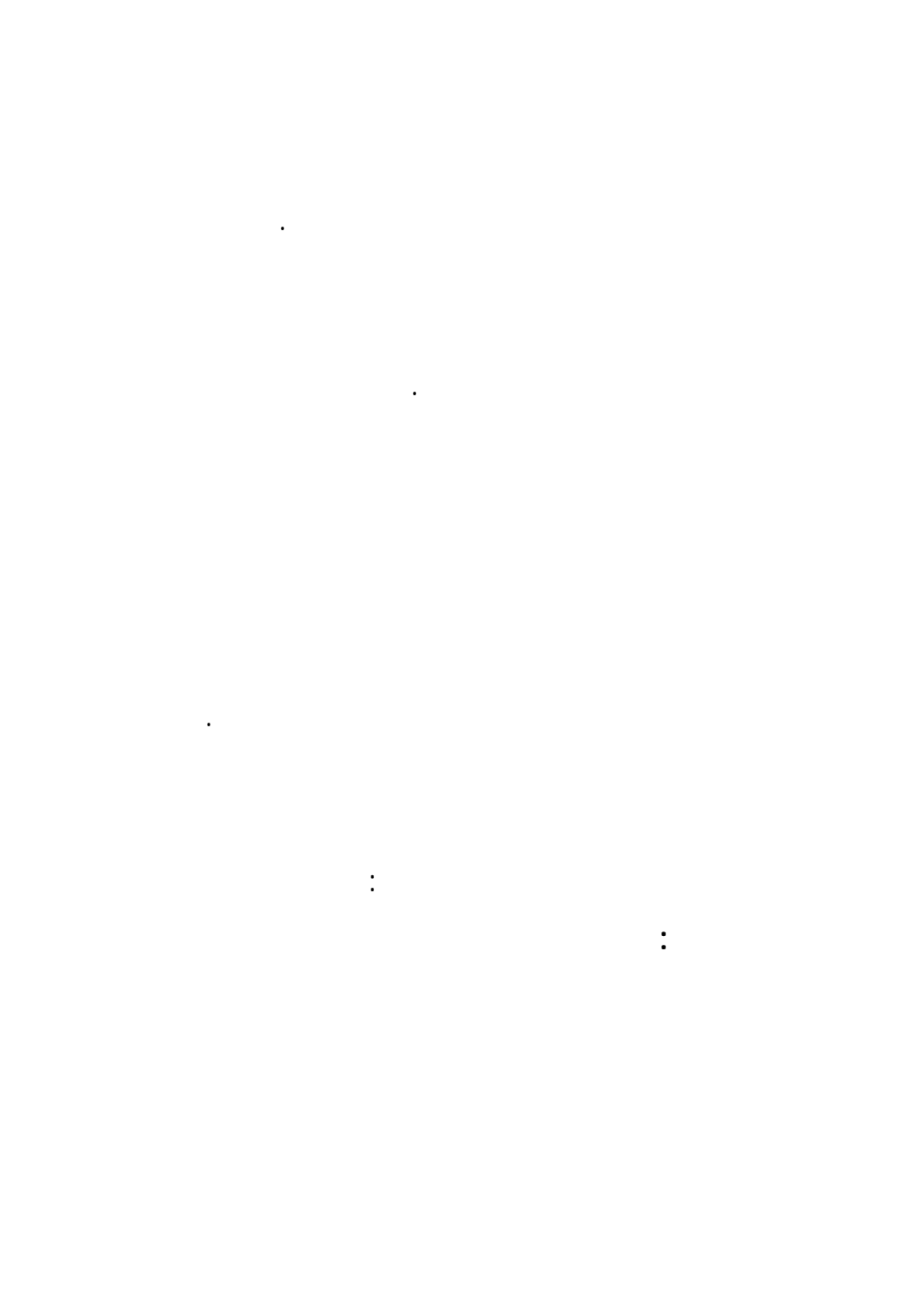

.

:

.

:

()

—

:

—

.

:

.

:

—

.

.

.

:

:

.

.



.

.

.

.

.

.

.

.

.

: P.woll

CHIEF JUSTICE

JOHAN MARSHALL

...

(Y) "

:

.

.

(2) Peter Woll : Public Policy, (Washington DC., Winthrop Publishers, Inc.1974) pp.203-207.



.

:

:

()

.

.

:

()

.

.

()
.()
: ()



:

.

.

:

.

.

:

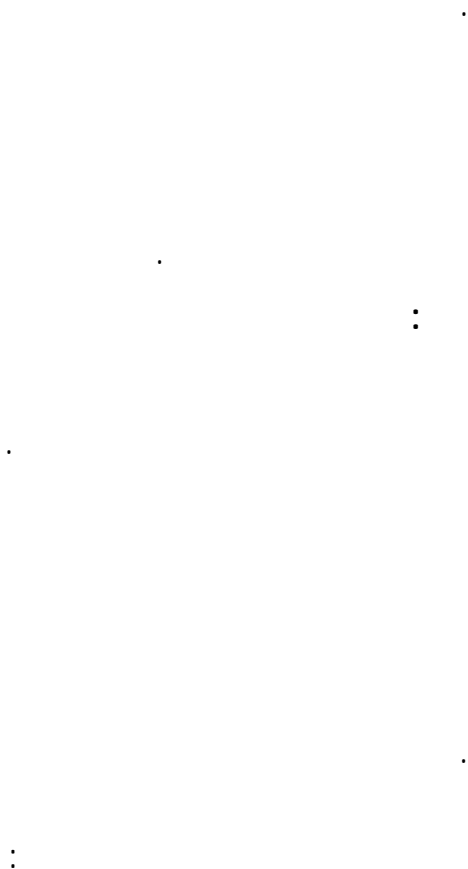

INTEREST

:

PRESSURE GROUP

GROUP

ORGANIZED GROUP

LOBBY

.INTERMEDIATE GROUP

" :

-

(r)^u.

:

)
(

.

:

: . ()

()

()

()

()

:



.

" "

.

:

.

.

.

:

.

:

.

.

:

.

.

PUBLIC OPINION

· (ξ)^m

· ()

"

"

.

.

.

.

:

:

⋮

⋮

⋮

⋮

⋮

⋮

⋮

.

.

:

.

.

:

.

:

-

-

-

.

.

THE PUBLIC BUREAUCRACY

" :

(°)"

:

:

()

:

" *

...

(7)"

M.E. Dimock .

(6) M.E. Dimock&G.O. DIMOCK, PUBLIC ADMINISTRATION, (NEW YORK, HOLT, RINEHART&WINSTON 1983) pp.40-43.

" *

()"

N.Henry

" *

(^)"

H.Gortner

" *

.. (9)"

P.Woll

" *

(7) N.Henry, PUBLIC ADMINISTRATION AND PUBLIC AFFAIRS, (ENGLEWOOD CLIFFS, PRENTICE HALL 1980) p.13.

(8) H.F. Gortner, ADMINISTRATION IN THE PUBLIC SECTOR, (NEW YORK, JOHN WILEY 1981) p.6.

(9) P.Woll, PUBLIC POLICY, Op.cit.p.234.

.")"

R. Baguma .

:

MERE EXECUTION

.

":

Hale . .

(10) R. BAGUMA, PUBLIC POLICY, in PUBLIC POLICY IN AFRICA, (ADDIS ABABA, ARTISTIC PRINTERS 1983), p.25.

. (')"

.

:

ADMINISTRATIVE DISCRETION

(11) D.HALE, JUST WHAT IS APOLICY, ANYWAY? AND WHO,S SUPPOSED TO MAKE IT? ADMINISTRATION AND SOCIETY, VOL. 19 NO.4,FEBRUARY 1988 p. 424.

TECHNOCRATIC APPROACH

.

:

.

:

)

(

PARKINSON

SURVIVAL

()"

: () : ()

(:)

()

FEEDBACK



.

:

-

.

.

.

"

.

.

.

...

CONSTRAINTS

(1)''

) : ()
(

.

.

.

.

⋮

⋮

.

•

•

•

•

•

•

.

-

.

.

CRITICAL FACTORS

.

.

.

.

" .
.

.

.

SELECTIVE

.(')"

DELINKING

: _____ : . ()

H.F: Gortner

Gordon

()"

(16)H.F. Gortner, Administration In The Public Sector, Op,cit.43.
(17) G. Gordon, Public Administration In America, (NEW YORK, Sc. Martins 1978) p.53.

()

SIR GEOFFREY

" :VICKERS

()

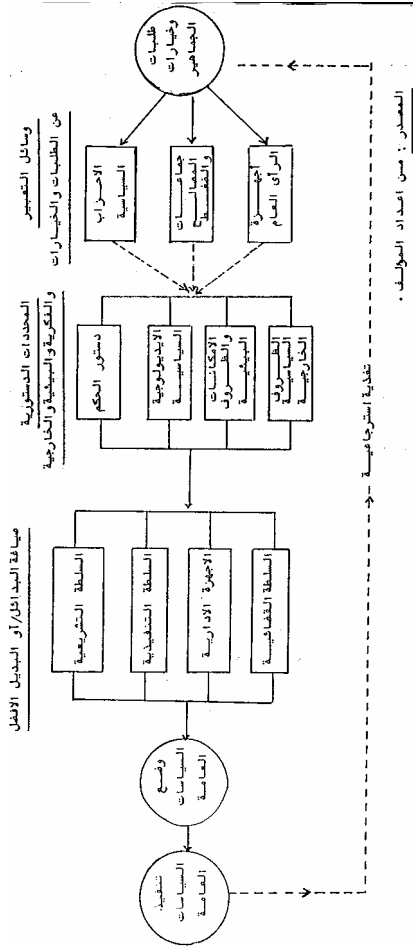

(1)"

:

:

:

DELIBERATIONS

:

(18)Sir Geoffrey Vickers, The Art Of Judgement: A Study Of Policy Making, (NEW YORK, BASIC BOOKS, 1965) P.225.

:

:

:

:

IDEAL MODEL

الفصل السادس

تحليل السياسات العامة

:

-

-

Daniel Learner

Harold Lasswell

: " :
"

THE POLICY SCIENCES : RECENT DEVELOPMENTS
IN SCOPE AND METHOD.

:

.

()

" :

(1)

: ()

" :

(Y)"

" :

: ()



(r)"

.

.

:

.

:

:

:

()

" *

(4)"

G.R. Gilbert

" *

(5)"

T.H. Poister

" *

(6)"

(4) G.R. Gilbert : Making and Managing Policy, (New York Marcel Dekker Inc. 1984) P.87.

(5) T.H.Poister : Public Program Analysis : Applied Research Method, (Baltimore, University Park Press 1978) P.5.

(6) M.A. Bentil : Tools and Manpower for Effective Policy-Making in Public Policy in Africa, (Addis Ababa, AAPAM, 1983) P.46.

M.A. Bentil .

" *

.(v)"

()

E.S. Quade .

.
:

PROCESS .

:

: ()

(7) E.S. Quade : Analysis of Public Decisions, (New York, Rand Corporation 1983) P.52.

SYPTOMS

· : ()

· : ()

· : ()

· : ()

:

.FEEDBACK

:

.
()

.

.

: ()

·
:

:

·

: ()

()

·

: ()

PARTIAL EXPERIMENTATION

: ()

()

()

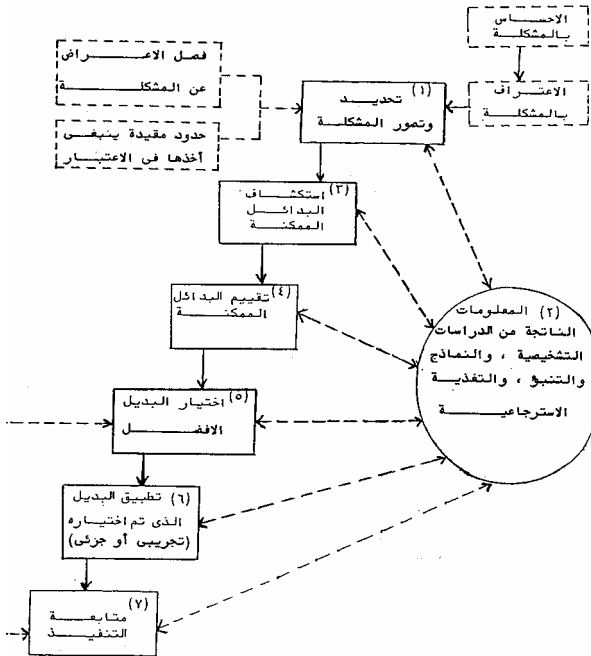

المصدر : من أعداد المؤلف .

:

:

()

:

.

()

.

()

()

()

POLITICAL FEASIBILITY

()

NORMATIVE

.EQUITY

()

()

INTERDISCIPLINARY

:

-

HOMEOSTATIC FUNCTION

MEDIATIVE :

-

FUNCTION

.

PROACTIVE :

-

FUNCTION

.

.

.

.

.

.

.

.

.

.

.

.

" :

:

.

.

.

..

.

.

(^)

:

.

:

()

...

:

-

-

.

:

.



.

:

:

.

.

.

.

:

.

**PLANNING PROGRAMMING BUDGETING SYSTEM
(P.P.B.S.)**

:

:

EFFICIENCY

EFFECTIVENESS

LINEAR PROGRAMMING

:

:

.

.

.

.

.

:

PERT): PROGRAMME EVALUATION AND
(REVIEW TECHNIQUE.

.

:

PSEUDO-EVALUATION

.

:

()

FORMAL EVALUATION

()

DECISION THEORETIC

()

EVALUATION

:

:

.

:

FORCASTING&ESTIMATING:

()

INTUITION

.

THE DELPHI TECHNIQUE : ()

"

.

.

.

(3)"

RESEARCH

&DEVELOPMENT CORPORATION

:

.

:

()

.

()

.

()

.

()

.

:

“ ”

-

-

“ ”

.

:

()

.

:

-

: ()

FIRST ROUND

SECOND ROUND

SCENARIO :

()

" :

..

.

...

..

()"

" :

.

-

.

-

-

-

-

: ()

()"

BRAINSTORMING

- -

.

.

" " :

.

:

" "

()

“ ”

:

.

-

.

-

.

-

()

()

()

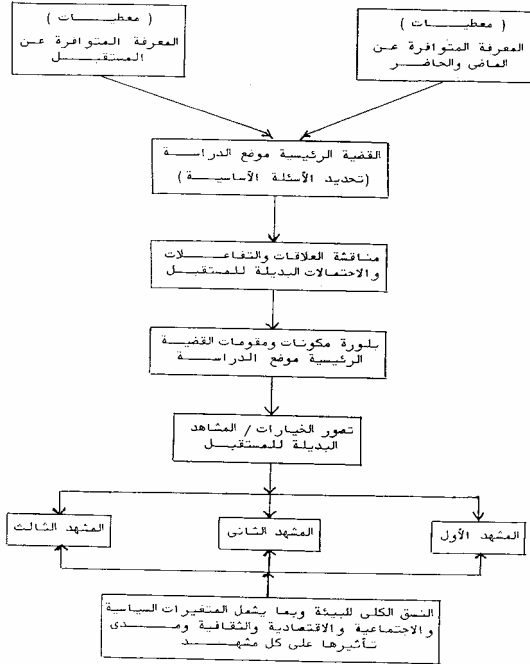

المصدر : من اعداد المؤلف .

COST - BENEFIT :

-
ANALYSIS

FEASIBILITY STUDIES

ECONOMIC

FEASIBILITY

. POLITICAL FEASIBILITY

" " .

" "

.

:

) -

(

-

()

-

.

-)

-
.(

-

.

.

:

)

(

() :

REAL AND PECUNIARY :

()

DIRECT AND :

()

INDIRECT

()

()

: : . ()
()

()

.()

: ()

INTANGIBLE TANGIBLE AND

)

(

."

"

)

)

(

.(

INTERNAL :

()

AND EXTERNAL

()

.(()

EXTERNALITIES

.

.

.

:

)

(

David

":

Bresnick

.

..

(1) "

OPERATIONS RESEARCH :

-

(1) David Bresnick, Public organizations and Policy, (London, Scott, Foresman & Co. 1982) PP.186-187.



ELECTRONIC DATA PROCESSING

"

:

"

":

)":

... (

):

MAN - MACHINE SYSTEM

.. (

()"

OPERATING SYSTEMS

:

-

:

()

LINEAR PROGRAMMING :

QUEUEING :

-

THEORY

TIME SERIES :

-

ANALYSIS

CRITICAL PATH :

-

ANALYSIS (CPA)

RAND INSTITUTE

MATHEMATICAL MODELS:

" "

-

()

.

:

.

:

.

: ()

FORECASTING :

()
MODELS

: ()
MODELS FOR PREDICTING SYSTEM
PERFORMANCE

()

: ()

()

()

OPTIMIZATION :

()

MODELS

()

الفصل السابع

السياسات العامة

والتحديات البيئية المتسارعة والمتجددة

: :

-

-

" .
.

· ()¹¹

·

·

: . ()

·

.Entrepreneur

: :

:

.

.

.

.) ()

.

.

.

: :

: ()

. -

.

.

.

.

.

.

.

.

.

.

:

:

.

.

.

" :

-

-

.

.

.

.

(1)^u

:

.

.

- : " ()

" :

.

(1)"

" : TOFFLER

(2)"

: . ()

(2) Alvin and Heidi Toffler : Creating a New Civilization,
(Atlanta, Turner Publishing Inc. 1995) P.42.

:

:

()

()

()

()

(Downsizing)

:

-

(Restructuring)

-

(Privatization)

:

-

.Entrepreneurial Government

)

" (D.Osborne&T.Gaebler

"Reinventing Government

:

.

Customers

.

Empowered

Communities

.

.



الشكل رقم (9)
تصنيف النماذج الرياضية

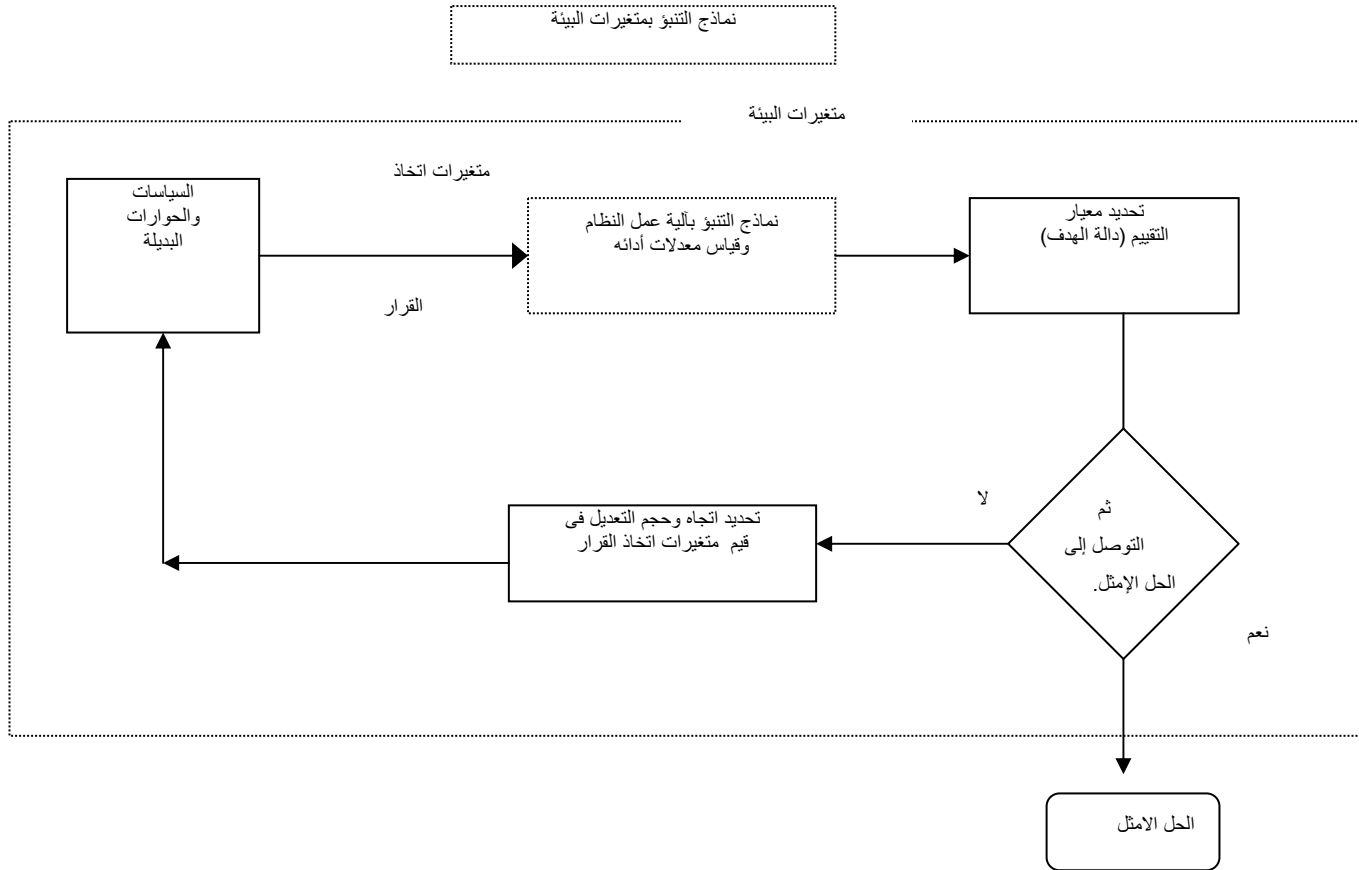

المصدر: معنز خورشيد: النماذج الرياضية والمحاكاة في اتخاذ القرارات والدراسات المستقبلية. عالم الفكر، المجلد الثامن عشر، العدد الرابع، يناير 1988 ص 80.

الشكل رقم 8
الإطار العام لعملية تحليل العائدات والتكاليف

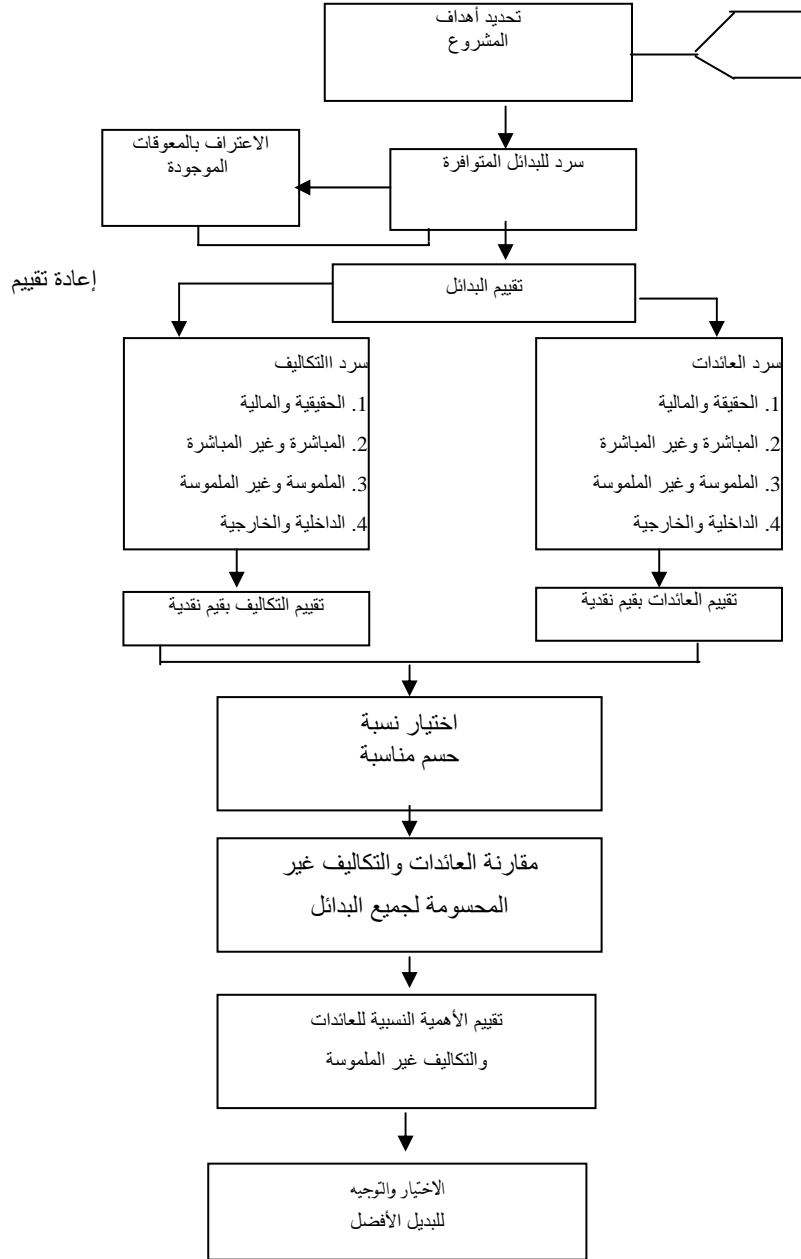

المصدر : نعيم نصير: تقييم المشاريع، العائدات والتكاليف، الكتاب رقم (304)، عمان، المنظمة العربية للعلوم الإدارية، 1986، ص 36 .

الشكل رقم (7)
تصور مبسط لمراحل تحديد المشاهد (السيناريوهات البديلة)

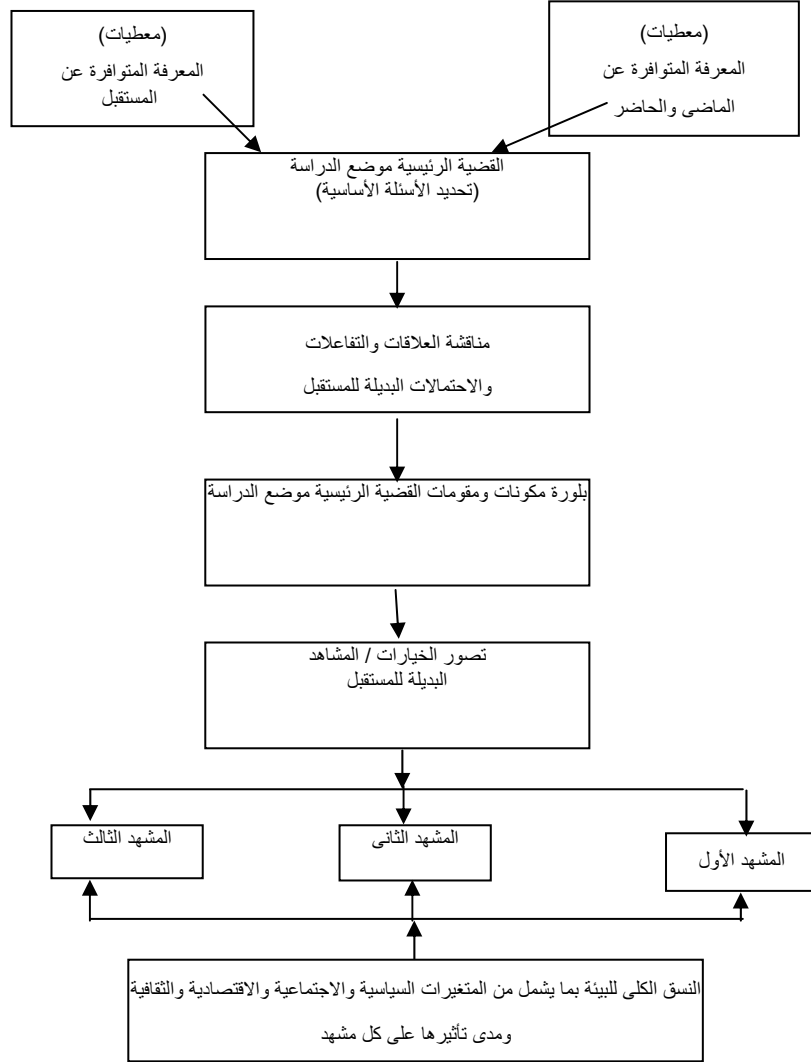

المصدر: من إعداد المؤلف

الشكل رقم (6)
مراحل منهجية تحليل السياسات العامة

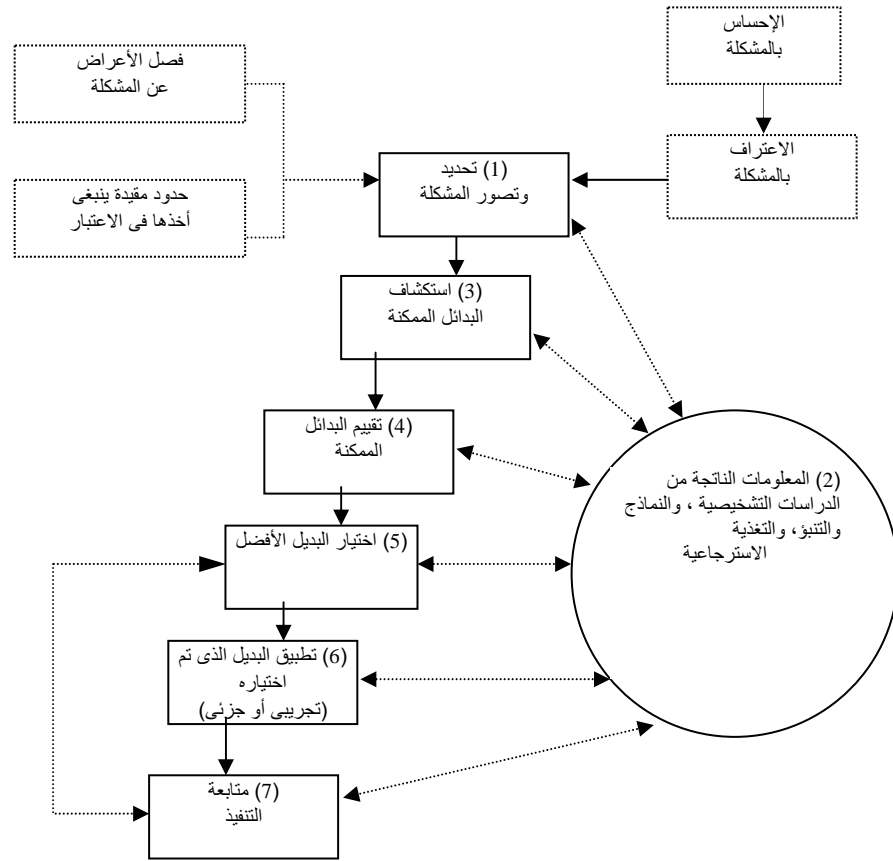

المصدر: من إعداد المؤلف

شكل رقم (5)
تشكيل ووضع السياسات العامة

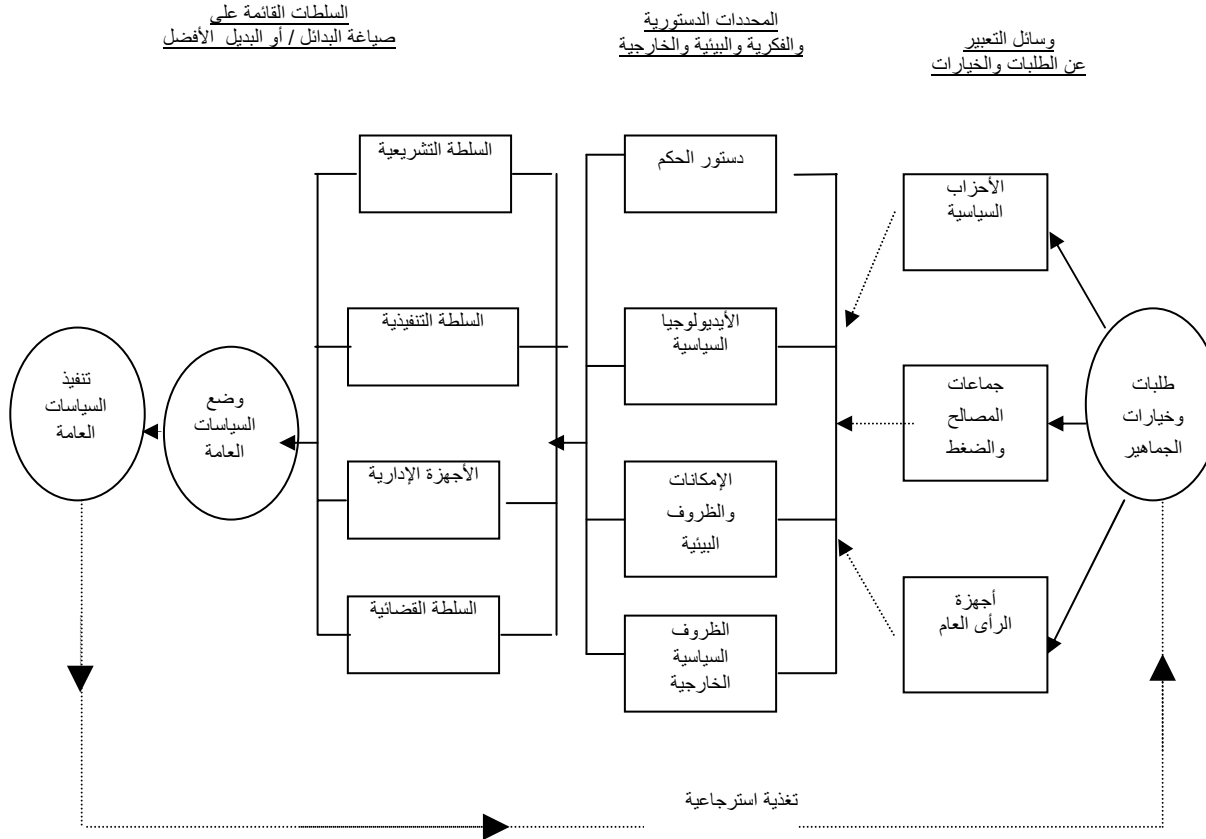

الشكل رقم (4)
العلاقات التبادلية بين المؤسسة وبيئتها

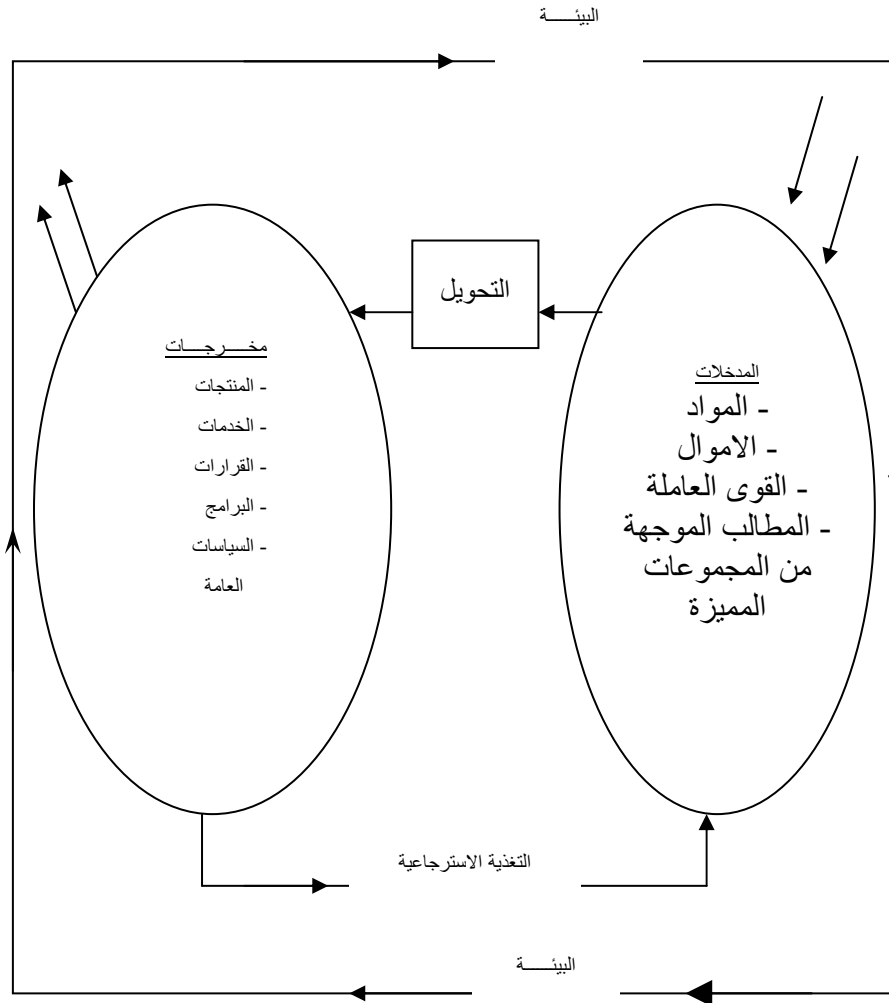

SOURCE: David Easton. The Political System,

nopf.1953) :

الشكل رقم (3)
مكونات النموذج الترشيدي

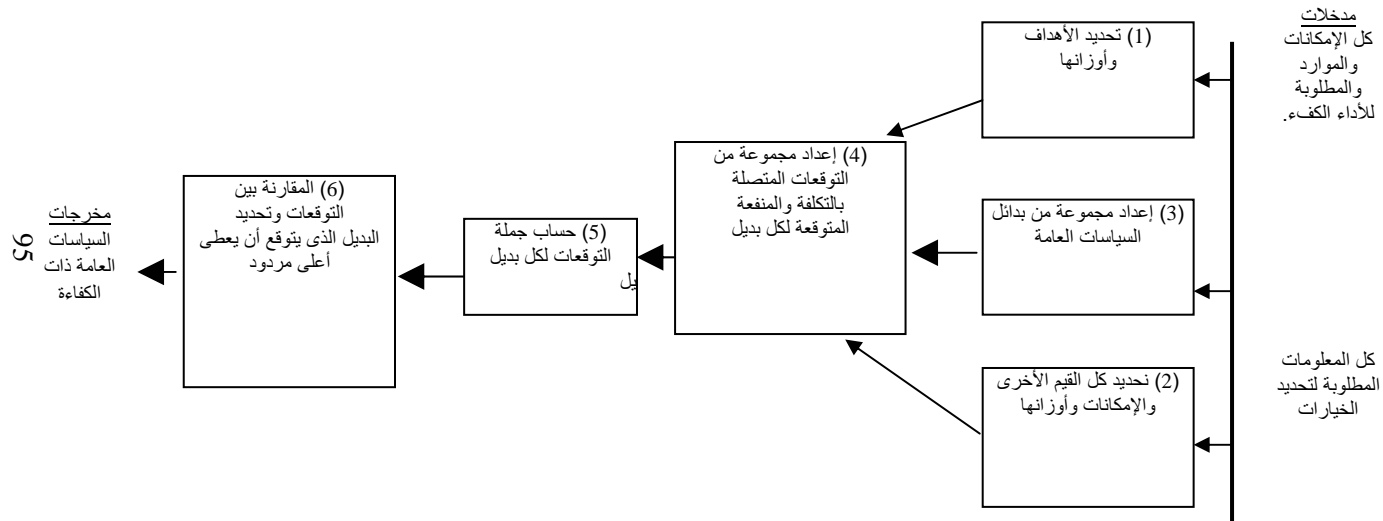

SOURCE : Thomas R. Dye: (Understanding Public Policy, Prentice Hall Int. Inc. Englewood cliffs 1981)P.33

الشكل رقم (2)
شكل يبين النموذج التراكمي
لتصور السياسات العامة

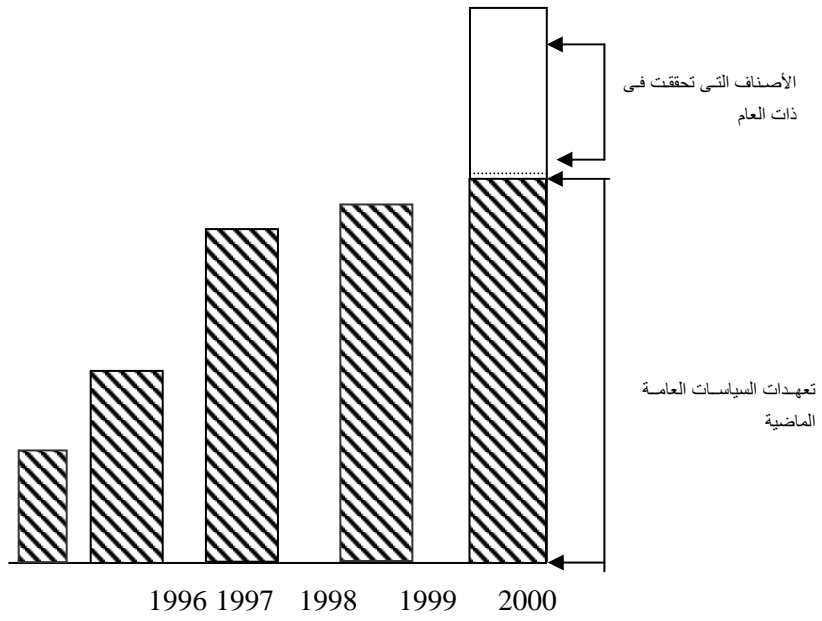

الشكل رقم (1)
مكونات النموذج الترشيدى

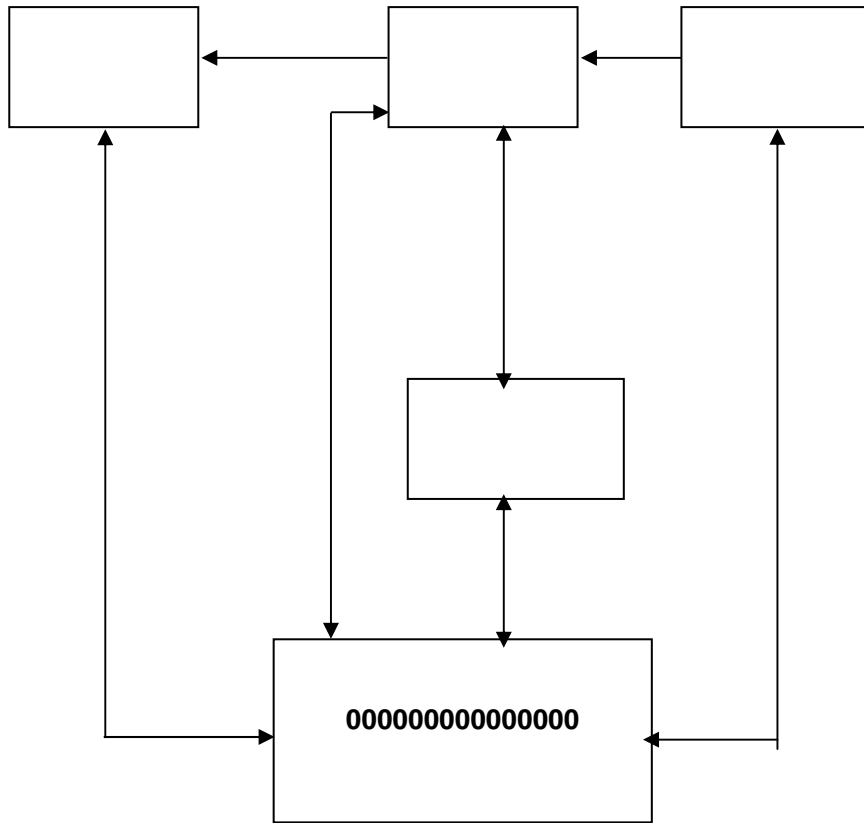

الشكل التوضيحي رقم (2)
التحديات البيئية والمتجددة وانعكاساتها على النظم الادارية المعاصرة.

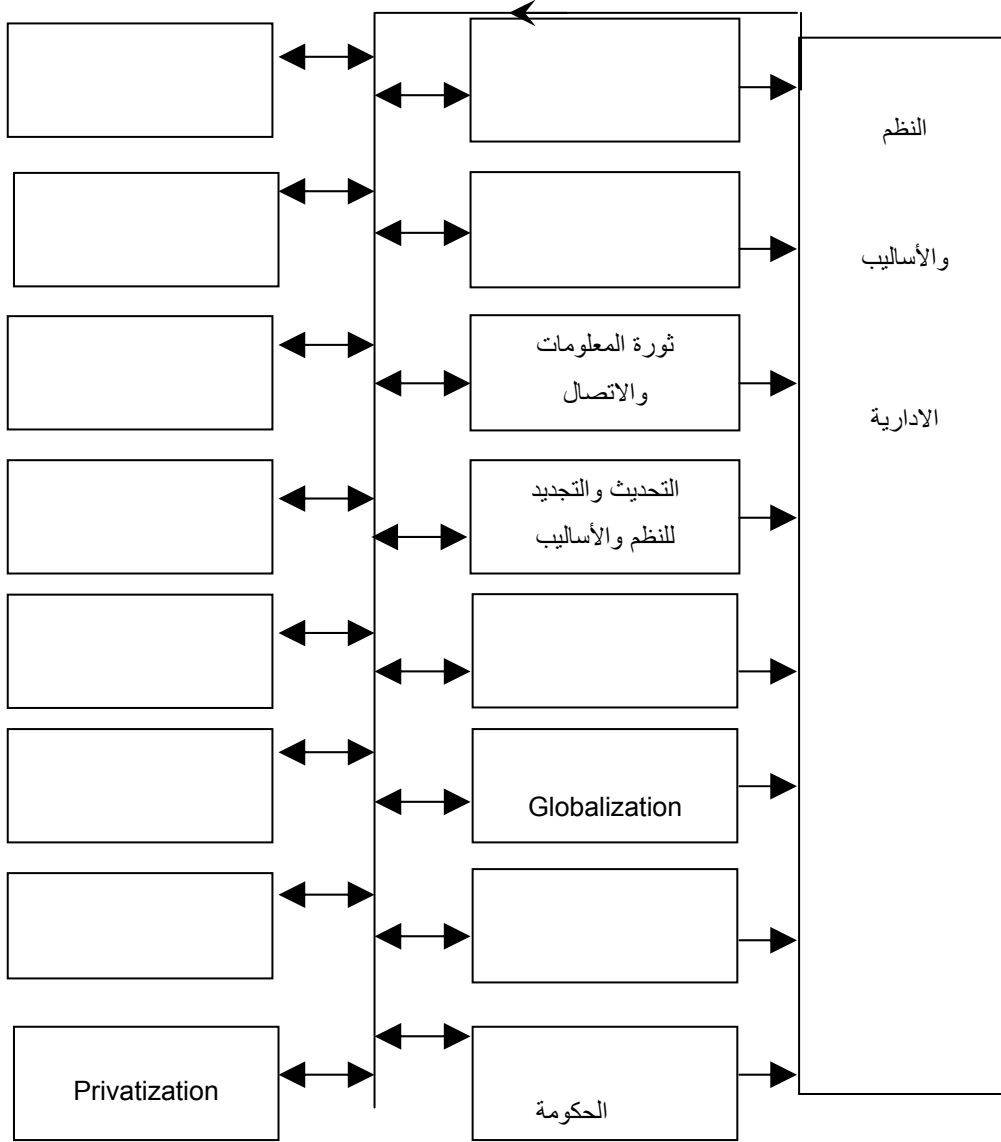

خاتمة

INTUITION

